

## Шпон fine-line від компанії ALPI S.p.A.



Нині вітчизняні меблярі знову використовують струганий шпон. Попит стимулює його виробництво в Україні, а профільні закордонні компанії розширюють свої представництва в нашій державі. Нещодавно наш кореспондент зустрівся з Володимиром Балинським, директором з продажу ТзОВ «Легнопром» (представництво ALPI S.p.A. в Україні) й мав з ним розмову з цього питання.

– Володимире Василювичу, охарактеризуйте ситуацію на українському ринку шпону.

– Візьмемо за точку відліку початок розпаду Радянського Союзу. На той час існували потужні виробництва корпусних меблів, які працювали за єдиною технологією: ДСП личкували шпоном, личкувані деталі за допомогою наливних машин покривали шаром лаку. З розпадом Союзу ці виробництва, як і багато інших, потрапили у фінансову скруту, й більшість із них припинили своє існування. В Європі на той час вже виробляли ламіновану плиту. На нашому ринку спочатку вона з'явилася як імпортна, а незабаром в Україні розпочали власне її виробництво. Ламінована плита дала поштовх до відродження виробництва корпусних меблів: вона не потребувала складного обладнання, на яке новостворені фірми не мали коштів. Достатньо було мати форматно-розкроювальний верстат, у кращому випадку – свердлильно-присадний та крайколичкувальний. Невеликі виробники обходилися без двох останніх, висвердлюючи отвори дрільками та личкуючи плиту паперовою крайкою за допомогою праски.

З розвитком підприємств ринок наповнився корпусними меблями з ламінованою плити. Водночас, зросла платоспроможність, а відтак, вимогливість споживачів, яким, власне кажучи, вже приїлися стінки, кухні та спальні із ламінованою плити. Шпоновані вироби – це середня ланка між дорогими меблями із масиву деревини і дешевими із ламінованих ДСП та MDF. Протягом останніх трьох років розширюється виробництво шпону в Україні, зростає його імпорт. Ринок насичується обладнанням для личкування шпоном. Нині зі шпоном вже успішно працюють такі відомі меблеві компанії, як «Меркс», «Енран» та багато інших великих і малих підприємств. У зв'язку з цим обсяг продажу нашої компанії останнім часом щороку зростає у 2–2,5 рази.

– Який шпон ваша фірма постачає в Україну?

– Ми поставляємо для вітчизняних виробників шпон виготовлений за технологією «файн-лайн» (fine-line) італійської компанії ALPI S.p.A. Ця ком-

панія була заснована у 1919 році інженером Пьетро Альпі. У 50-х роках, у зв'язку зі зростанням меблевої промисловості, маленька столярна майстерня стала спеціалізуватися на виробництві меблевого щита.

Пьетро Альпі доклав чимало зусиль, щоб розробити новий процес виробництва і нове обладнання, яке дало змогу перетворити маленький цех на велику промислову компанію. Після довгих років наполегливої роботи Пьетро Альпі вдалося створити технологію та шпон, який повністю повторює текстуру натуральної деревини але немає вад притаманних традиційному шпону, що й стало початком подальшої діяльності підприємства.

«Файн-лайн» виготовляють із лущеного шпону натуральної деревини шляхом формування його в блоки, з яких потім отримують струганий шпон різноманітних кольорів, малюнків і розмірів.

Спочатку колоди обкожують, розпускають у стрічку товщиною 0,75 мм, яку розрізають на листи шпону відповідного формату. Листи фарбують під високим тиском та температурою, сушать та сортують за кольором. Потім їх складають у пакки з однаковим напрямком волокон і прошаровують зв'язуючим. Склеювальний матеріал не лише зв'язує шари шпону, а й створює додатковий декоративний ефект завдяки доданому барвнику. Під час склеювання пакки пресують, формують у блоки та стругають під різними кутами. Таким чином, із блока отримують листи струганого шпону із визначеною заздалегідь заданою текстурою та структурою дерева тієї чи іншої цінної породи. При цьому листи отриманого шпону певного виду повністю однорідні за кольором та текстурою. Цей шпон містить 92–98% натуральної деревини, 2–8% клею і 0,3–0,5% барвника.

Шпон фірми ALPI пройшов сертифікацію в Україні та відповідає найжорсткішим європейським гігієнічним нормам та стандартам.

– Як давно ви постачаєте шпон «файн-лайн» в Україну і чи маєте постійних клієнтів?

– В Україні нас знають під іменем «Літоз» протягом 11 років. Ми працювали в секторі вір-виробів із масиву деревини (дверей,

вікон, меблів). Шпон постачаємо майже чотири роки як фірма «Легнопром» і маємо постійних клієнтів, разом з цим постійно розширюється база нових клієнтів. Це як потужні відомі підприємства, так і невеликі фірми, які вже відчули переваги нашого шпону.

– Які переваги шпону «файн-лайн» над традиційним шпоном?

– По-перше, листи цього шпону мають великий формат, базова ширина – 660 мм і довжина від 2030 до 3450 мм, (наприклад, на замовлення можемо постачати шириною 860 мм та довжиною – 2030 мм). Таким чином одним листом можна покрити ціле дверне полотно з мінімальними відходами (до 3%). При личкуванні традиційним вузьким шпоном відходів значно більше (до 50%). По-друге, при роботі зі шпоном «файн-лайн» трудозатрати значно менші, ніж при роботі з вузьким шпоном, що стає особливо актуальним при нинішній тенденції здорожчання ручної праці. По-третє, технологія «файн-лайн» дає змогу отримувати листи шпону однорідними за кольором та текстурою, що є дуже важливим для виробника меблів, столярної продукції, особливо серійної. Треба зважати також на той факт, що сировини для виробництва традиційного шпону стає дедалі менше й підібрати матеріал однакового кольору та текстури доволі важко. Ось ці проблеми й усуває шпон, виготовлений за технологією «файн-лайн». Є ще одна перевага цього шпону – його поверхня більш гладенька й потребує лише незначного фінішного шліфування.

– Як поводить себе шпон «файн-лайн» при личкуванні профільних виробів?

– Дуже добре, адже порівняно із традиційним шпоном він не має внутрішньої напруги. Проте для забезпечення високої якості покриття профільних виробів складної конфігурації бажано наносити на нього флезелін, тобто робити дубльований шпон. А от меблеві фільонки можна личкувати й недубльованим шпоном «файн-лайн» з досить високою якістю личкування.

– Дякую за розмову.

Петро ХОМИЧ.

м. Київ

## НІМЕЦЬКА ФІРМА «WUEHR» ПРОПОНУЄ УКРАЇНСЬКИМ СПОЖИВАЧАМ ВЖИВАНЕ ЄВРОПЕЙСЬКЕ ЛІСОПИЛЬНЕ ОБЛАДНАННЯ



Обкорювальні верстати:

Valon Kone VK820 €100.000

Valon Kone VK26M €15.000

Nicholson A2-22" €30.000

Kockums 8-40" €45.000

Cambio 45 €30.000

Springer-Chej 760N €45.000

LINCK ER75 €45.000

Наша адреса: 94234 Viechtach/Egermuehle, Reibenmuehle 1-3  
тел.: + 49 170 855 08 44, факс: + 49 994 271 07  
e-mail: maschinen-wuehr@t-online.de веб-сайт: www.wuehr.biz

МПП «Інвест Адам»

ПРОДАЄМО

▶ вакуумні преси і гумову мембрану для личкування деталей шпоном

▶ пластмасовий штапик до дверей (широкий асортимент)



34700, с. Жадківка, Корецький р-н, Рівненська обл. вул. Пушкіна, 4. тел. (03651) 2-10-18 ф. (03651) 2-27-00 моб. 8 (050) 904-67-72



Італійський форматно-розкрійний верстат промислового класу за суперціною

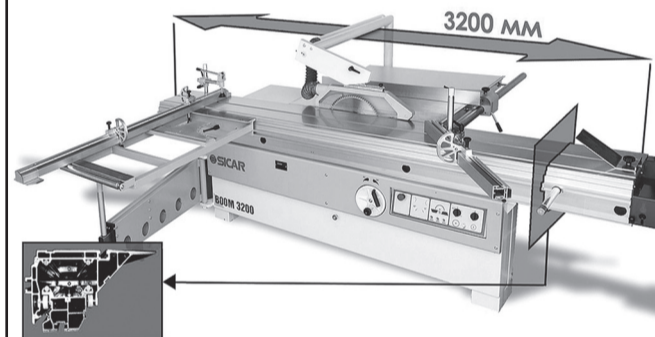

Центральний офіс:

Україна, Київська обл, Києво-Святошинський р-н, с. Петропавлівська Борщагівка, вул. Оксамитова, 11 тел./факс: +38 044 492 8654

ІВК ІБЕРУС КІЇВ™  
ДЕРЕВООБРОБНИЙ ІНСТРУМЕНТ

ЛІДЕР НА РИНКУ УКРАЇНИ

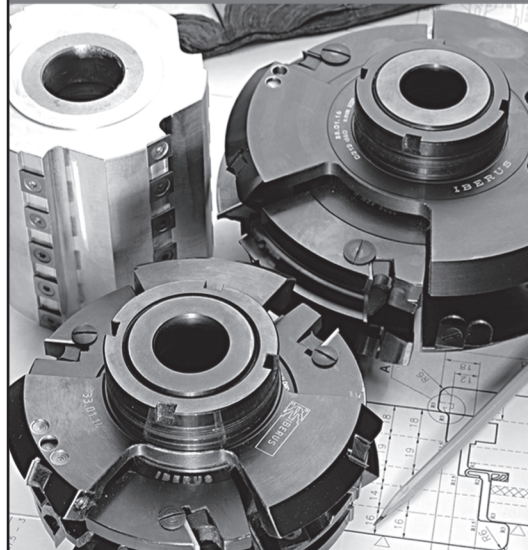

СТАНДАРТНІ ТА НА ЗАМОВЛЕННЯ ФРЕЗИ ДЛЯ ВИРОБНИЦТВА:

ВІКОН • ДВЕРЕЙ • МЕБЛІВ • ПОГОНАЖУ •

ДЕРЕВ'ЯНИХ БУДИНКІВ

БЕЗКОШТОВНИЙ СЕРВІС

ГНУЧКІ ЦІНИ

ВИГОТОВЛЕННЯ ДО З ТИЖНІВ

04080, Україна, м. Київ, вул. Фрунзе, 51-А тел.: +38 (044) 417-13-97, 462-50-60, 417-00-29 e-mail: iberus@iberus.kiev.ua, www.iberus.kiev.ua